



KATALOG
OKNA PCV
STOLARKA ALUMINIOWA
ROLETY

KMT
STAL



WEJŚCIE Z KLASĄ

Ponad 50 lat na rynku, doświadczenie w branży oraz pasja plasują grupę KMT w czołówce producentów stolarki otworowej w Polsce. Nasze stałe doskonalenie produktów, linii produkcyjnych, a także najwyższa jakość materiałów sprawia, że jesteśmy wiarygodnym partnerem biznesowym, a nasze produkty spełniają najwyższe oczekiwania klientów. Tworzymy optymalne rozwiązania, wyznaczamy trendy na rynku, a nasze wyroby zawsze produkowane są z największą starannością i dbałością o szczegóły.



PASJA

Naszą największą pasją jest produkowanie, sprzedaż i dystrybucja drzwi stalowych, stolarki PCV oraz aluminiowej. Kompleksowa obsługa klienta oraz doradztwo w zakresie doboru odpowiednich produktów sprawiają, że nasze produkty i usługi są zawsze na najwyższym poziomie.

JAKOŚĆ

Dzięki wykorzystaniu wysokiej klasy materiałów do produkcji oraz innowacyjnej technologii, nasze produkty wyróżniają się wysoką precyzją wykonania oraz niezawodnością. Potwierdzeniem wysokiej jakości naszych wyrobów jest certyfikacja CE oraz wielokrotne nagradzanie naszej marki w konkursach i rankingach ogólnopolskich.

DOŚWIADCZENIE

Wiele lat pracy poświęconej konstruowaniu, produkcji i sprzedaży elementów dla budownictwa, pozwoliło zdobyć doświadczenie, dzięki któremu wyroby marki KMT zyskują aprobatę najbardziej wymagających klientów. Nasza wieloletnia współpraca z dostawcami oferującymi tylko najlepsze materiały sprawia, że produkty marki KMT to produkty na wiele lat. Zbudowana sieć dystrybucji na terenie całego kraju obejmuje markety budowlane, hurtownie, salony oraz firmy monterskie. Wysoki poziom naszych usług gwarantowany jest przez zaangażowanie każdego pracownika oraz ciągłe doskonalenie się marki KMT.



SPIIS TREŚCI

Systemy ALUPLAST

systemy okienne	12
systemy przesuwne	18

Systemy VEKA

systemy okienne	24
systemy przesuwne	28

Rolety 34

Dodatki okienne

klamki	38
ramki międzyszybowe	40
okucia	42

Systemy aluminiowe

systemy okienno-drzwiowe	46
system fasadowy	52
system ścianek działowych	54
systemy przeciwpożarowe	56

Drzwi panelowe aluminiowe 60



zgrzew **V-PERFECT**

Czym jest technologia V-PERFECT?

Możliwość łączenia profili w technologii V-PERFECT pozwala na tworzenie unikatowych produktów, zarówno pod kątem ich kształtów jak i rodzajów powierzchni.

Stolarka z PCV stworzona przy użyciu nowych standardów zapewnia absolutnie innowacyjny i niespotykany do tej pory wymiar estetyki.





TRADYCYJNY ZGRZEW

- konieczność usuwania wyływki, czyli nadmiaru materiału wypływającego podczas procesu zgrzewania profili
- widoczny profil w obszarze spajania
- konieczność używania specjalnych mazaków w kolorze zbliżonym do koloru okleiny, które mają tendencję do ścierania się
- szybciej brudzące się naroża okien



tradycyjny zgrzew

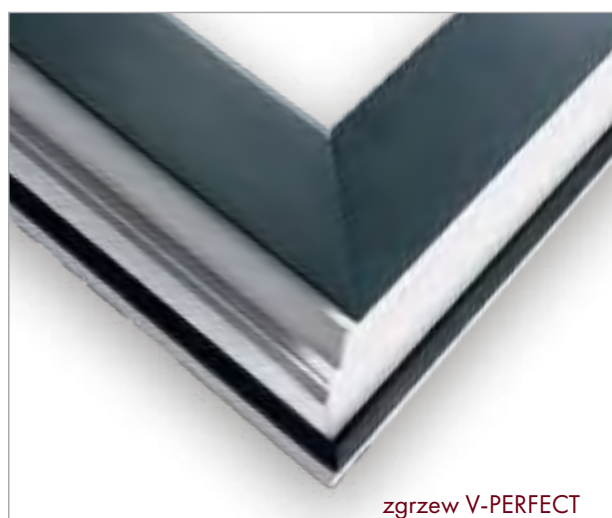

zgrzew V-PERFECT

ZALETY ZGRZEWU V-PERFECT

- Zgrzewanie kształtowe
Powierzchnia zgrzewów jest płaska oraz jednolita, co eliminuje konieczność dalszego oczyszczania
- Wspaniała estetyka połączeń, możliwa do uzyskania nawet w trudno dostępnych miejscach profili
Powierzchnia połączonych ze sobą profili nie jest rozrywana nożami czy frezami, lecz jest jednolita w pełnej ciągłości
- Perfekcyjne odwzorowanie kształtu, szczególnie w profilach z zaokrąglonymi powierzchniami
Estetyczne zaokrąglenia w narożach mogą być prezentowane w pełnej krasie, bez konieczności ich frezowania i niszczenia kształtu oraz okleiny

Dostępność zgrzewu V-PERFECT:

Zgrzew V-Perfect dostępny jest w systemach VEKA:

- Veka Softline
- Veka Motion
- Veka Slide

Oraz w systemach ALUPLAST:

- Aluplast 7000
- Aluplast 8000
- Aluplast SmartSlide
- Aluplast HST85

systemy ALUPLAST



IDEAL 4000

IDEAL 7000

IDEAL 8000

	IDEAL 4000	IDEAL 7000	IDEAL 8000
Klasa profili	B	B	B
Głębokość zabudowy	70 – 85 mm	85 mm	85 mm
Ilość komór w ramie	5 – 6	6	6
Ilość komór w skrzydle	5	6	6
Ilość uszczelek	2	2	3
Rdzeń profilu	biały, brąz, szary	biały, brąz, szary	biały, brąz, szary
Okleiny specjalne	Woodec, Aludec	Woodec, Aludec	Woodec, Aludec
Standardowa szyba zespolona	4/16ar/4le Ug=1,1 W/m ² K	4le/18ar/4/18ar/4le Ug=0,5 W/m ² K	4le/18ar/4/18ar/4le Ug=0,5 W/m ² K
Opcjonalna szyba	4le/14ar/4/14ar/4le Ug=0,6 W/m ² K	-	-
Okucia	WinkHaus Propilot/ActivPilot	WinkHaus ActivPilot	WinkHaus ActivPilot
Mikrowentylacja	tak	uchył stopniowany	uchył stopniowany
Możliwość wykonania drzwi PSK	tak	tak	tak
Możliwość zastosowania nakładek aluminiowych	tak	tak	tak
Możliwość wykonania RC2	tak	tak	tak
Współczynnik przenikania ciepła okna referencyjnego (std szklenie)	Uw=1,36 W/m ² K	Uw=0,87 W/m ² K	Uw=0,83 W/m ² K
Współczynnik przenikania ciepła okna z pakietem trzyszybowym i ciepłą ramką międzyszybową	Uw=0,94 W/m ² K	Uw=0,79 W/m ² K	Uw=0,76 W/m ² K
Dostępny zgrzew V-Perfect	nie	tak	tak

systemy VEKA

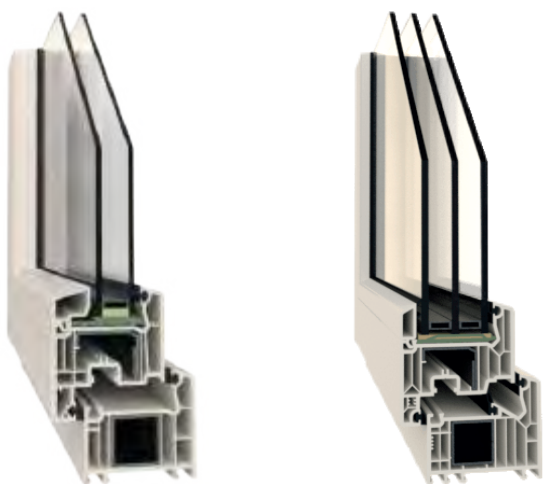

PERFECTLINE

SOFTLINE 82MD

A	A
70 mm	82 mm
5	7
5	6
2	3
biały, karmel, brąz, szary	biały, karmel, brąz, szary
-	-
4/16ar/4le Ug=1,1 W/m ² K	4le/18ar/4/18ar/4le Ug=0,5 W/m ² K
4le/14ar/4/14ar/4le Ug=0,6 W/m ² K	-
WinkHaus ActivPilot	WinkHaus ActivPilot
uchył stopniowany	uchył stopniowany
tak	tak
tak	tak
tak	tak
Uw=1,36 W/m ² K	Uw=0,83 W/m ² K
Uw=0,94 W/m ² K	Uw=0,76 W/m ² K
nie	tak

przedstawione współczynniki dotyczą okna 1230cm x 1480cm



systemy ALUPLAST



SMART-SLIDE

HST 85

B	B
140 mm	197 mm
6	7
4	4
2	2
Woodec, Aludec	Woodec, Aludec
4le/14ar/4/14ar/4le Ug=0,6 W/m ² K	4le/18ar/4/18ar/4le Ug=0,5 W/m ² K
-	-
Roto	G-U
tak	tak
tak	tak

systemy VEKA



MOTION 82

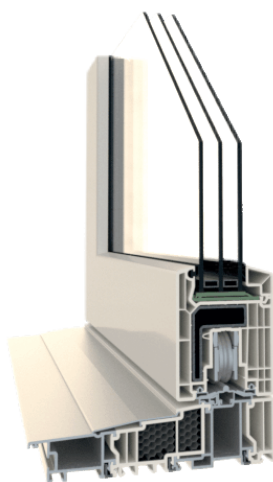

SLIDE 82

A	A	Klasa profili
194 mm	194 mm	Głębokość zabudowy
9	7	Ilość komór w ramie
5	6	Ilość komór w skrzydle
2	2	Ilość uszczelek
-	-	Okleiny specjalne
4le/18ar/4/18ar/4le Ug=0,5 W/m ² K	4le/18ar/4/18ar/4le Ug=0,5 W/m ² K	Standardowa szyba zespolona
-	-	Opcjonalna szyba
G-U	G-U	Okucia
tak	tak	Możliwość zastosowania nakładek aluminiowych
tak	tak	Dostępny zgrzew V-Perfect



SYSTEMY OKIENNE PVC

ALUPLAST IDEAL 4000

Serie profili IDEAL 4000 łączą w sobie najnowocześniejszą technikę z najwyższym komfortem mieszkania. Mocna konstrukcja profili o głębokości 70-85 mm oraz duże komory na wzmocnienia stalowe gwarantują optymalne parametry statyczne i umożliwiają wykonanie okien o dużych gabarytach. Wielokomorowa budowa zapewnia natomiast wysoką izolacyjność cieplną i akustyczną. Oryginalne i harmonijne wzornictwo, w połączeniu z dużym bogactwem rozwiązań systemowych, dają nieograniczone możliwości kreowania okien i podkreślenia przez to własnego stylu.

Uniwersalny system IDEAL 4000 świetnie sprawdza się zarówno w nowoczesnej architekturze budownictwa jedno- i wielorodzinnego, jak również w przypadku renowacji.



rama, skrzydło

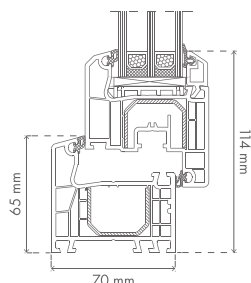

skrzydło, słupek, skrzydło

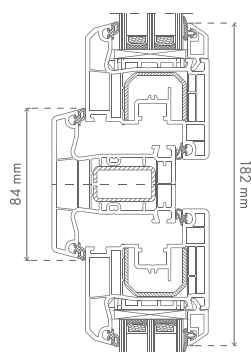

dwa skrzydła z ruchomym słupkiem

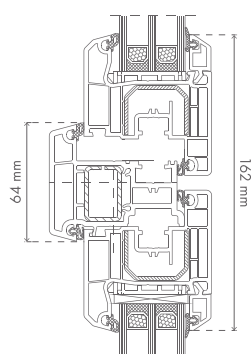

IDEAL 4000

SPECYFIKACJA TECHNICZNA

Głębokość zabudowy ramy	70-85 mm
Szerokość zestawu rama/skrzydło	114 mm
Maksymalna grubość oszklenia	41 mm
Ilość komór	5-6
System uszczelnienia	2 uszczelki
System wzmocnienia	stal
Dostępna stylistyka listew przyszybowych	classic-line, soft-line, round-line
Współczynnik przenikania ciepła ramy	$U_f=1,3 - 1,4 \text{ W/m}^2\text{K}$
Standardowe szklenie	4/16ar/4le $U_g=1,1 \text{ W/m}^2\text{K}$
Współczynnik przenikania ciepła okna referencyjnego przy standardowym szkleniu*	$U_w=1,36 \text{ W/m}^2\text{K}$
Opcjonalne szklenie	4le/14ar/4/14ar/4le $U_g=0,6 \text{ W/m}^2\text{K}$
Współczynnik przenikania ciepła okna referencyjnego przy szkleniu 3-szybowym z ciepłą ramką międzyszybową*	$U_w=0,94 \text{ W/m}^2\text{K}$
Odporność na działanie wiatru	C4
Wodoszczelność	9A
Przepuszczalność powietrza	Klasa 4

*wymiary okna referencyjnego 1230x1480 mm

ALUPLAST IDEAL 7000

Nowoczesna architektura wymaga nowych standardów w sferze technicznej, funkcjonalnej i estetycznej. Zmieniające się wymagania prawne stawiane stolarce budowlanej, jak również przede wszystkim oczekiwania klientów poszukujących coraz cieplejszych okien to tendencje, wobec których nie można pozostawać obojętnym.

Jest to system z uszczelnieniem zewnętrznym, co daje możliwość zaoferowania energooszczędnego rozwiązania również dla konstrukcji stałoszklonych, bez konieczności stosowania adapterów. Duża komora z solidnym wzmocnieniem stalowym to gwarancja stabilności ramy. System umożliwia swobodne łączenie ram z innymi seriami profili o głębokości 85 mm.



rama, skrzydło

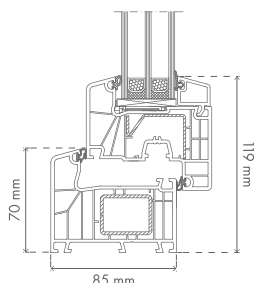

skrzydło, słupek, skrzydło

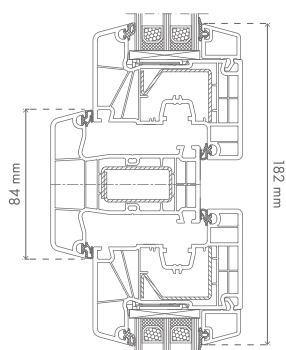

dwa skrzydła z ruchomym słupkiem

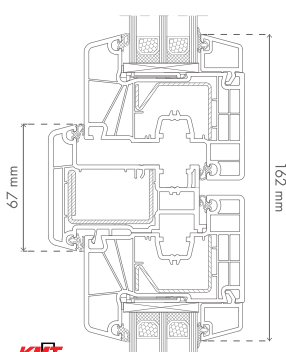

IDEAL 7000

SPECYFIKACJA TECHNICZNA

Głębokość zabudowy ramy	85 mm
Szerokość zestawu rama/skrzydło	119 mm
Maksymalna grubość oszklenia	51 mm
Ilość komór	6
System uszczelnienia	2 uszczelki
System wzmocnienia	stal
Dostępna stylistyka listew przyszybowych	classic-line, soft-line
Standardowe szklenie	4le/18ar/4/18ar/4le Ug=0,5 W/m ² K
Współczynnik przenikania ciepła ramy	Uf=1,1 W/m ² K
Współczynnik przenikania ciepła okna referencyjnego przy standardowym szkleniu*	Uw=0,87 W/m ² K
Odporność na działanie wiatru	C3
Wodoszczelność	E1050
Przepuszczalność powietrza	Klasa 4
Współczynnik przenikania ciepła okna referencyjnego przy szkleniu 3-szybowym z ciepłą ramką międzyszybową*	Uw=0,79 W/m ² K

dostępny zgrzew
V-PERFECT

*wymiary okna referencyjnego 1230x1480 mm

ALUPLAST IDEAL 8000

System okienny IDEAL 8000 to połączenie najnowocześniejszych rozwiązań technicznych dla uzyskania ponadprzeciętnych właściwości, gwarantujących ciepło, ciszę, bezpieczeństwo i wyjątkową estetykę okna. Wybierając system okienny IDEAL 8000 wybierasz produkt z najwyższej półki, w którym jakość wykonania profili i zastosowane materiały nie są przedmiotem kompromisów. Przemysłana konstrukcja i geometria profili, w połączeniu z dostępnymi technologiami zapewniają doskonałą statykę, długookresowe zachowanie funkcji okna i bezproblemową eksploatację.

Tworzenie konstrukcji okiennych o niskiej przenikalności cieplnej, to już nie tylko moda i ciekawostka, to trwały i wyznaczony na długie lata kierunek rozwoju techniki okiennej. System Ideal 8000 wpisuje się znakomicie w drogę poszukiwania oszczędności energii cieplnej poprzez zwiększanie głębokości kształtowników i liczby wewnętrznych komór.



rama, skrzydło

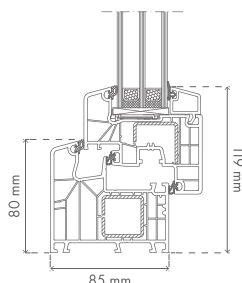

skrzydło, słupek, skrzydło

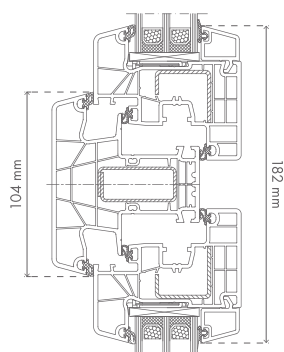

dwa skrzydła z ruchomym słupkiem

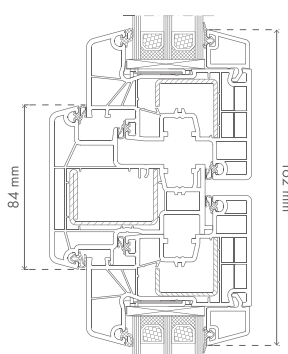

IDEAL 8000

SPECYFIKACJA TECHNICZNA

Głębokość zabudowy ramy	85 mm
Szerokość zestawu rama/skrzydło	119 mm
Maksymalna grubość oszklenia	51 mm
Ilość komór	6
System uszczelnienia	3 uszczelki
System wzmocnienia	stal
Dostępna stylistyka listew przyszybowych	classic-line, soft-line,
Współczynnik przenikania ciepła ramy	$U_f=1,0 \text{ W/m}^2\text{K}$
Standardowe szklenie	4le/18ar/4/18ar/4le $U_g=0,5 \text{ W/m}^2\text{K}$
Współczynnik przenikania ciepła okna referencyjnego przy standardowym szkleniu*	$U_w=0,83 \text{ W/m}^2\text{K}$
Odporność na działanie wiatru	C4
Wodoszczelność	9A
Przepuszczalność powietrza	Klasa 4
Współczynnik przenikania ciepła okna referencyjnego przy szkleniu 3-szybowym z ciepłą ramką międzyszybową*	$U_w=0,76 \text{ W/m}^2\text{K}$

dostępny zgrzew
V-PERFECT

*wymiały okna referencyjnego 1230x1480 mm

ALUPLAST IDEAL 4000 RENOWACYJNY

System ram renowacyjnych wykorzystywany jest do montażu okien bez konieczności demontażu starych ościeżnic. Specyfika tego typu okien polega na wykorzystaniu specjalnych ram renowacyjnych z tzw. profilem maskującym, który obejmuje drewnianą ościeżnicę tworząc charakterystyczną opaskę od wewnątrz, a od zewnątrz możemy zastosować specjalne profile obudowujące. Profile maskujące w ramach posiadają różne szerokości, ale możliwe jest również docięcie ich pod konkretne potrzeby.

Nie ma wówczas konieczności demontażu starych ościeżnic drewnianych (lub ewentualnie z innych materiałów). Ramy renowacyjne mają dodatkowo obniżoną wysokość, by ze względu na montaż na starej ościeżnicy, nie ograniczać znacząco powierzchni przeszklenia. Przy takim montażu unika się niebezpieczeństwa uszkodzenia elewacji budynku, przyspiesza czas wymiany okien i unika się części prac wykończeniowych (naprawczych oraz malarskich).



rama, skrzydło

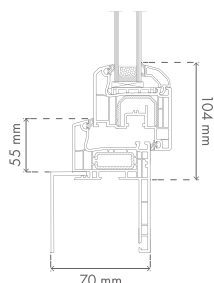

skrzydło, słupek, skrzydło

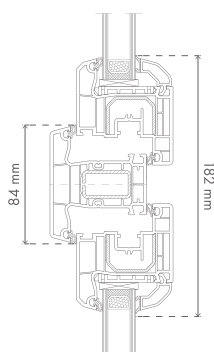

dwa skrzydła z ruchomym słupkiem

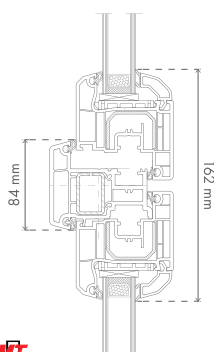

IDEAL 4000 RENOWACYJNY

SPECYFIKACJA TECHNICZNA

Głębokość zabudowy ramy	70 mm
Szerokość zestawu rama/skrzydło	104 mm + wymiar przyłgi
Maksymalna grubość oszklenia	41 mm
Ilość komór	5
System uszczelnienia	2 uszczelki
System wzmocnienia	stal
Dostępna stylistyka listew przyszybowych	classic-line, soft-line, round-line
Współczynnik przenikania ciepła ramy	$U_f = 1,4 \text{ W/m}^2\text{K}$
Standardowe szklenie	4/16ar/4le $U_g = 1,1 \text{ W/m}^2\text{K}$
Współczynnik przenikania ciepła okna referencyjnego przy standardowym szkleniu	$U_w = 1,3 \text{ W/m}^2\text{K}$
Opcjonalne szklenie	4le/14ar/4/14ar/4le $U_g = 0,6 \text{ W/m}^2\text{K}$
Współczynnik przenikania ciepła okna referencyjnego przy szkleniu 3-szybowym z ciepłą ramką międzyszybową*	$U_w = 0,94 \text{ W/m}^2\text{K}$
Odporność na działanie wiatru	C4
Wodoszczelność	9A
Przepuszczalność powietrza	Klasa 4

*wymiarzy okna referencyjnego 1230x1480 mm

ALUPLAST BLOCKPROFILE NL 7000

Nowy system IDEAL 7000 NL jest idealnie dopasowany do holenderskiego stylu. System NL pasuje do typowej dla rynku holenderskiego głębokości zabudowy ram wynoszącej 120 mm, który może być łączony z różnymi wariantami skrzydeł o szerokości 85 mm.

Bardzo szerokie ościeżnice, zaopatrzone w zewnętrzne przylgi umożliwiają w łatwy i estetyczny sposób montaż okien w budynku wykonanym z cegły licowej (klinkieru) bez dodatkowej obróbki murarskiej.



rama, skrzydło

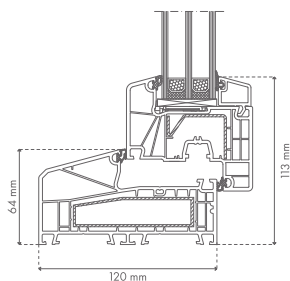

skrzydło, słupek, skrzydło

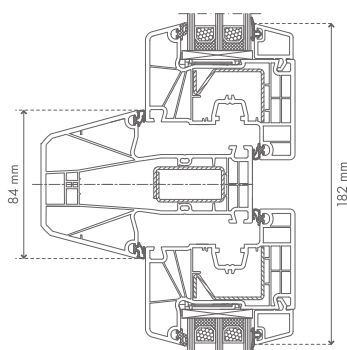

dwa skrzydła z ruchomym słupkiem

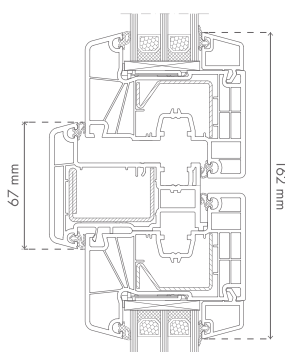

BLOCKPROFILE NL 7000

SPECYFIKACJA TECHNICZNA

Głębokość zabudowy ramy	120 mm
Szerokość zestawu rama/skrzydło	113 mm
Maksymalna grubość oszklenia	51 mm
Ilość komór	5
System uszczelnienia	2 uszczelki
System wzmocnienia	stal
Dostępna stylistyka listew przyszybowych	classic-line, soft-line
Współczynnik przenikania ciepła ramy	$U_f=1,1 \text{ W/m}^2\text{K}$
Standardowe szklenie	4le/18ar/4/18ar/4le $U_g=0,5 \text{ W/m}^2\text{K}$
Współczynnik przenikania ciepła okna referencyjnego przy standardowym szkleniu*	$U_w=0,87 \text{ W/m}^2\text{K}$
Odporność na działanie wiatru	C3
Wodoszczelność	E1050
Przepuszczalność powietrza	Klasa 4
Współczynnik przenikania ciepła okna referencyjnego przy szkleniu 3-szybowym z ciepłą ramką międzyszybową*	$U_w=0,79 \text{ W/m}^2\text{K}$

*wymiary okna referencyjnego 1230x1480 mm



SYSTEMY PRZESUWNE

ALUPLAST SMART-SLIDE

Drzwi przesuwne smart-slide to nowe rozwiązanie w segmencie drzwi/okien przesuwnych, które docelowo mogą być atrakcyjną alternatywą dla drzwi tarasowych typu PSK/PATIO. To świetne rozwiązanie zarówno pod kątem budownictwa jednorodzinnego, ale również obiektów użyteczności publicznej, gdzie oczekuje się od drzwi tarasowych łatwości ich obsługi i niezawodności. Przemyślana kombinacja rozwiązań technicznych sprawia, że SMART-SLIDE osiąga bardzo dobre wyniki w zakresie badań przepuszczalności powietrza, wytrzymałości na napór wiatru i wodoszczelności. Wszystko to dzięki odpowiednio dopasowanym uszczelkom obwodowym skrzydła, które poprzez przekręcenie klamki są dociskane poprzecznie do ościeżnicy, po całym obwodzie. Uzyskanie dużej szczelności zapewniają również punkty ryglowania w obszarze słupka.



rama, skrzydło

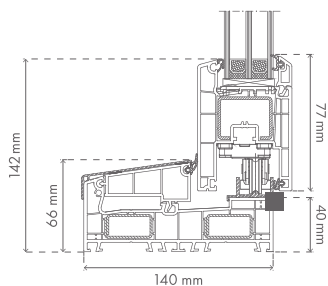

połączenie skrzydła z częścią stałą

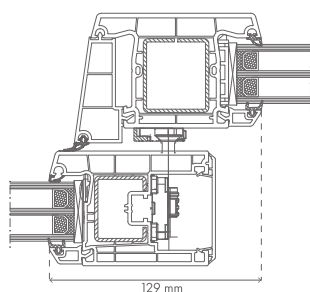

SMART SLIDE

SPECYFIKACJA TECHNICZNA

Głębokość zabudowy ramy	140 mm
Głębokość zabudowy skrzydła	70 mm
Maksymalna grubość oszklenia	do 42 mm
Ilość komór skrzydło/rama	4-5
System uszczelnienia	2 uszczelki
System wzmocnienia	stal
Dostępna stylistyka listew przyszybowych	classic-line
Mechanizmy okuciowe	ukryte
Kolory rdzeni	biały, brązowy, antracytowy
Odporność na działanie wiatru	B2
Wodoszczelność	7A
Przepuszczalność powietrza	klasa 4
Standardowe szklenie	4le/14ar/4/14ar/4le Ug=0,6 W/m ² K

dostępny zgrzew
V-PERFECT

ALUPLAST SLIDING

Łatwy w montażu, wielotorowy system okien przesuwanych z możliwością szklenia pakietami szybowymi do 33 mm szerokości. W ramach tego systemu można wykonać schematy otwierania A, C, D i F. Zastosowanie specjalnego profilu ościeżnicy, który pełni funkcję dodatkowego toru jezdnej, umożliwia wykonanie konstrukcji wielotorowej.

Dzięki temu można uzyskać efekt podobny do drzwi harmonijkowych, gdzie kilka skrzydeł po otwarciu nasuwa się na jedną ze skrajnych kwater, tworząc jedno, niczym nie przedzielone światło przejścia. System oferuje ponadto aluminiowy próg ze zintegrowanym odwodnieniem. Dostępne warianty ościeżnicy: 80 i 96 mm.



rama, skrzydło

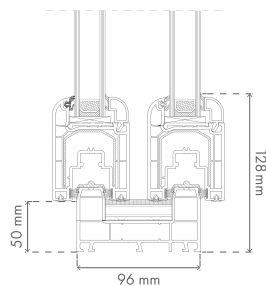

dwa skrzydła z ruchomym słupkiem

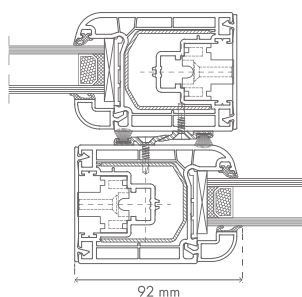

SLIDING

SPECYFIKACJA TECHNICZNA

Głębokość zabudowy ramy	96 mm
Głębokość zabudowy skrzydła	60 mm
Maksymalna grubość oszklenia	32 mm
Ilość komór	3
System uszczelnienia	2 uszczelki
System wzmocnienia	stal
Dostępna stylistyka listew przyszybowych	classic-line
Mechanizmy okuciowe	ukryte
Kolory rdzeni	biały
Odporność na działanie wiatru	B2/C2
Wodoszczelność	5A
Przepuszczalność powietrza	Klasa 3

ALUPLAST HST 85

Nieograniczona wręcz ilość światła dziennego docierającą do pomieszczeń przez olbrzymie przeszklone powierzchnie skrzydeł i likwidacja ewentualnych barier komunikacyjnych poprzez nisko-progową konstrukcję drzwi dodatkowo sprawiają, że funkcjonalność idzie w parze z pięknem.

Drzwi unosząco-przesuwne aluplast HST 85 mm są ewenementem na rynku: są dostępne w trzech różnych wariantach, w zależności od wymagań stawianych izolacyjności cieplnej: od wersji basic, poprzez wersję standard, aż po wersję premium, która spełnia najwyższe wymagania dla domów pasywnych. W systemie tym istnieje możliwość stosowania energooszczędnych pakietów szybowych o szerokości do 51 mm.



rama, skrzydło

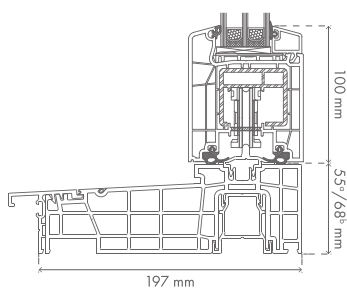

^a 55 mm dla progów: basic/standard/premium
^b 68 mm dla progów GU

połączenie skrzydła z częścią stałą

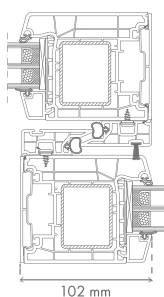

HST 85

SPECYFIKACJA TECHNICZNA

Głębokość zabudowy ramy	197 mm
Głębokość zabudowy skrzydła	85 mm
Maksymalna grubość oszklenia	51 mm
Ilość komór	4
System uszczelnienia	2 uszczelki
System wzmocnienia	aluminium / stal
Dostępna stylistyka listew przyszybowych	classic-line, soft-line,
Współczynnik przenikania ciepła ramy	$U_f = 1,1 \text{ W/m}^2\text{K}$
Standardowe szklenie	4le/18ar/4/18ar/4le $U_g = 0,5 \text{ W/m}^2\text{K}$
Współczynnik przenikania ciepła okna referencyjnego przy standardowym szkleniu	$U_w = 0,83 \text{ W/m}^2\text{K}$
Odporność na działanie wiatru	C2/B2
Wodoszczelność	E900
Przepuszczalność powietrza	Klasa 4

dostępny zgrzew
V-PERFECT

KOLOR PODSTAWOWY



biały

KOLORY STANDARDOWE

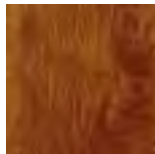

23 - złoty dąb
struktura drewna

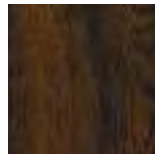

27 - orzech
struktura drewna

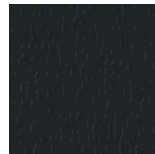

40 - szary antracytowy
struktura drewna

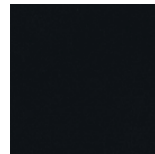

60 - szary antracytowy
piaskowany



95 - dąb khaki
(winchester)
struktura drewna

KOLORY NIESTANDARDOWE

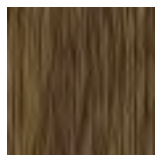

01 - dąb specjalny
struktura drewna



02 - dąb naturalny
struktura drewna



05 - mahoń
struktura drewna



06 - ciemny dąb
struktura drewna



11 - daglezja
struktura drewna



15 - oregon III
struktura drewna



28 - walnuss terra
struktura drewna



29 - walnuss amaretto
struktura drewna



30 - ciemny zielony
struktura drewna



32 - ciemny czerwony
struktura drewna



33 - palisander
struktura drewna



34 - szary
struktura drewna

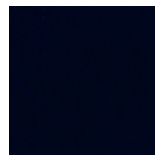

41 - stalowy niebieski
struktura drewna



42 - agatowo-szary
struktura drewna



43 - zielony
struktura drewna



44 - biały
struktura drewna



47 - brylantowy niebieski
struktura drewna



50 - kremowy
struktura drewna



52 - brzoza
struktura drewna



61 - szary
struktura piasku

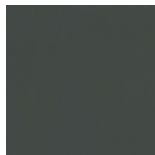

62 - szary bazaltowy
struktura piasku



63 - aluminium
szczotkowane



65 - szary kwarcowy
struktura piasku



69 - ciemny grafitowy
struktura piasku



75 - dąb sheffield jasny
struktura drewna

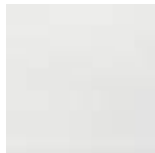

86 - biały papierusowy
struktura drewna



87 - szary beżowy
struktura drewna

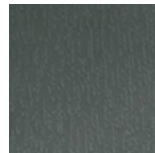

88 - szary kwarcowy
struktura drewna



89 - ciemnobrązowy
struktura piasku



90 - szary jedwabisty
struktura drewna



91 - betonowy szary
struktura drewna



93 - dąb sheffield
brązowy
struktura drewna



94 - dąb sheffield
szary
struktura drewna

KMT
STAL

aluplast
Kunststoff-Fenstersysteme

KOLORY PROFILI

KOLORY PREMIUM

KOLORY ALUDEC

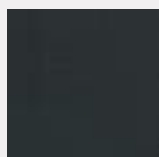

03 - antracytowo-szary
struktura piasku

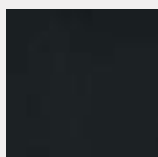

04 - jet black
struktura piasku

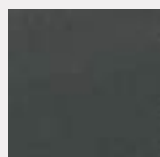

07 - alux DB703
struktura piasku

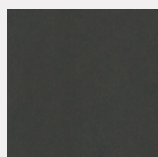

08 - bazaltowoszary
struktura piasku



12 - umbraszary
struktura piasku

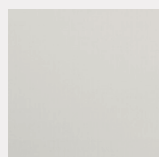

36 - verkehrsweiss
struktura piasku

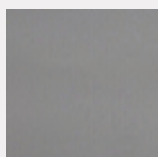

37 - fenstergrau
struktura piasku

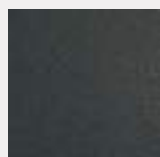

79 - alux DB703
struktura piasku

KOLORY WOODEC

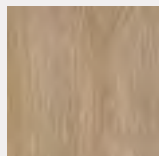

19 - Turner Oak Malt
(tom)
struktura drewna

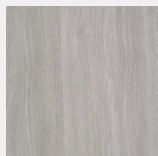

20 - Sheffield oak
alpine (shoa)
struktura drewna

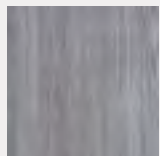

21 - Sheffield oak
concrete (shoc)
struktura drewna



22 - Turner Oak
Toffee (toto)
struktura drewna



SYSTEMY OKIENNE PVC

VEKA PERFECTLINE

Wielokomorowe profile Perfectline zapewniają bardzo dobrą termoizolację. Wyposażone w pakiet szybowy z ciepłą ramką o współczynniku przenikania ciepła wynoszącym $0,6 \text{ W/m}^2\text{K}$, pozwalają zbudować okna o współczynniku $U_w < 1,0 \text{ W/m}^2\text{K}$. Jeśli szyba zespolona będzie miała jeszcze lepsze parametry ciepłochronności, to U całego okna może być niższe niż $1,0 \text{ W/m}^2\text{K}$.

Profile mają zewnętrzne ścianki o grubości 3 mm (z możliwym odchyleniem $\pm 0,2 \text{ mm}$), co pozwala je zaliczyć do Klasy A, według standardów RAL. Perfectline to profile produkowane w całości w systemie 5-komorowym.



rama, skrzydło

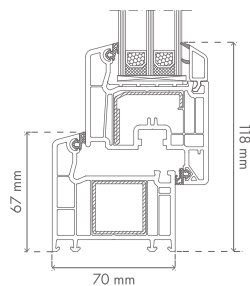

skrzydło, słupek, skrzydło

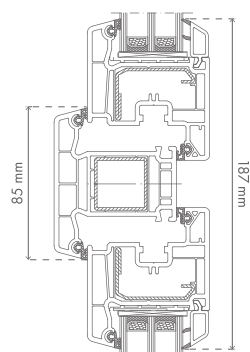

dwa skrzydła z ruchomym słupkiem

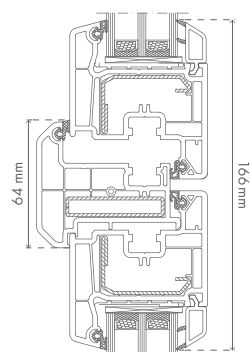

PERFECTLINE

SPECYFIKACJA TECHNICZNA

Głębokość zabudowy ramy	70 mm
Szerokość zestawu rama/skrzydło	118 mm
Maksymalna grubość oszklenia	42 mm
Ilość komór	4-5
System uszczelnienia	2 uszczelki
System wzmocnienia	stal
Dostępna stylistyka listew przyszybowych	classic
Współczynnik przenikania ciepła ramy	$U_f = 1,4 \text{ W/m}^2\text{K}$
Standardowe szklenie	4/16ar/4le $U_g = 1,1 \text{ W/m}^2\text{K}$
Współczynnik przenikania ciepła okna referencyjnego przy standardowym szkleniu*	$U_w = 1,36 \text{ W/m}^2\text{K}$
Opcjonalne szklenie	4le/14ar/4/14ar/4le $U_g = 0,6 \text{ W/m}^2\text{K}$
Współczynnik przenikania ciepła okna referencyjnego przy szkleniu 3-szybowym z ciepłą ramką międzyszybową*	$U_w = 0,94 \text{ W/m}^2\text{K}$
Odporność na działanie wiatru	C5
Wodoszczelność	9A
Przepuszczalność powietrza	Klasa 4

*wymiary okna referencyjnego 1230x1480 mm

VEKA

SOFTLINE 82MD

Profile Softline 82 MD należą do najnowocześniejszych profili, posiadają wysoką efektywność energetyczną. Mają one współczynnik przenikania ciepła o wartości $1,0 \text{ W/m}^2\text{K}$. Przy zastosowaniu pakietu szybowego o współczynniku $U_g=0,5 \text{ W/m}^2\text{K}$ okno będzie miało U równe $0,76 \text{ W/m}^2\text{K}$, co odpowiada wymogom stawianym domom energooszczędnym oraz pasywnym. Z pakietem szybowym o $U_g=0,4 \text{ W/m}^2\text{K}$ okno będzie miało $U_w=0,7 \text{ W/m}^2\text{K}$, co pozwala montować je w domach w standardzie pasywnym.

W profilu Softline 82 MD ścianki zewnętrzne mają grubość 3 mm (z maksymalnym odchyleniem zaledwie $\pm 0,2 \text{ mm}$), co sprawia, że zgodnie z normą PN-EN 12608 są zaliczone do klasy A. W ramie znajduje się 7 komór, natomiast w skrzydle 6. W obu zastosowano komorę wzmacniającą i stalowe profile, które usztywniają konstrukcję.



rama, skrzydło

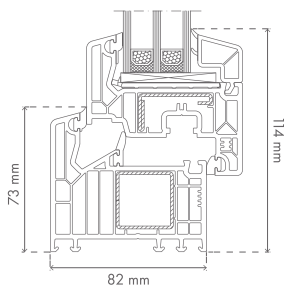

skrzydło, słupek, skrzydło

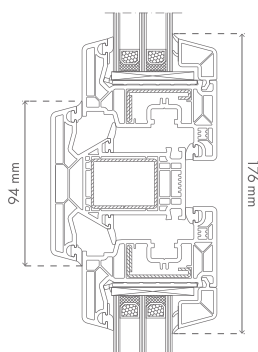

dwa skrzydła z ruchomym słupkiem

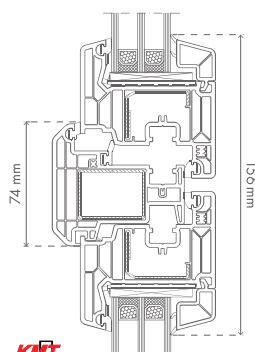

SOFTLINE 82MD

SPECYFIKACJA TECHNICZNA

Głębokość zabudowy ramy	82 mm
Szerokość zestawu rama/skrzydło	114 mm
Maksymalna grubość oszklenia	52 mm
Ilość komór	6-7
System uszczelnienia	3 uszczelki
System wzmocnienia	stal
Dostępna stylistyka listew przyszybowych	classic
Współczynnik przenikania ciepła ramy	$U_f=1,1 \text{ W/m}^2\text{K}$
Standardowe szklenie	4le/18ar/4/18ar/4le $U_g=0,5 \text{ W/m}^2\text{K}$
Współczynnik przenikania ciepła okna referencyjnego przy standardowym szkleniu	$U_w=0,84 \text{ W/m}^2\text{K}$
Odporność na działanie wiatru	C4/B4
Wodoszczelność	9A
Przepuszczalność powietrza	Klasa 4
Współczynnik przenikania ciepła okna referencyjnego przy szkleniu 3-szybowym z ciepłą ramką międzyszybową*	$U_w=0,76 \text{ W/m}^2\text{K}$

dostępny zgrzew
V-PERFECT





SYSTEMY PRZESUWNE



VEKA MOTION 82

System drzwi podnosząco-przesuwanych VEKAMOTION 82 jest skonstruowany na bazie energooszczędnego systemu nowoczesnych profili okiennych VEKA. Cechuje go doskonała energooszczędność dzięki wielokomorowym profilom, a także progowi o bardzo dobrej termoizolacyjności, który jest wykonany z cieplejszego niż aluminium tworzywa PVC. Podłoga przy drzwiach nie jest więc zimna! Profile w wersji standardowej VEKAMOTION 82 mają współczynnik przenikania ciepła $U_f = 1,4 \text{ W/m}^2\text{K}$. System występuje w dwóch wersjach: VEKAMOTION 82, VEKAMOTION 82 z nakładką aluminiową.

Zamknięty profil o grubości ścianek zewnętrznych wynoszącej 3 mm (z maksymalnym odchyleniem jedynie $\pm 0,2 \text{ mm}$), spełnia wymagania normy PN-EN 12608, które stawiane są profilom najwyższej jakości.



rama, skrzydło

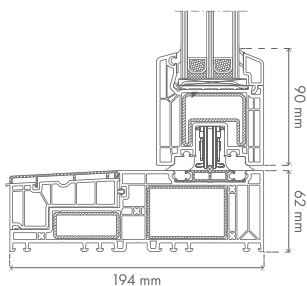

połączenie skrzydła z częścią stałą

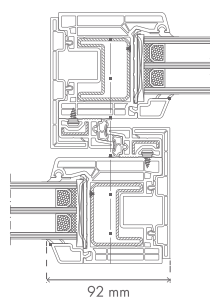

VEKAMOTION 82

SPECYFIKACJA TECHNICZNA

Głębokość zabudowy ramy	194 mm
Głębokość zabudowy skrzydła	82 mm
Maksymalna grubość oszklenia	52 mm
Ilość komór	5-7
System uszczelnienia	2 uszczelki
System wzmocnienia	stal/alu
Dostępna stylistyka listew przyszybowych	classic
Współczynnik przenikania ciepła ramy	$U_f = 1,4 \text{ W/m}^2\text{K}$
Standardowe szklenie	4le/18ar/4/18ar/4le $U_g = 0,5 \text{ W/m}^2\text{K}$
Odporność na działanie wiatru	C4/B4
Wodoszczelność	9A
Przepuszczalność powietrza	Klasa 4

dostępny zgrzew
V-PERFECT

VEKA SLIDE 82

System drzwi podnosząco-przesuwanych VEKASLIDE 82 jest konstruowany na bazie energooszczędnego systemu profili okiennych o głębokości zabudowy 82. Profile mają współczynnik przenikania ciepła $U_f=1,4 \text{ W/m}^2\text{K}$. Przy zastosowaniu pakietu szybowego o $U_g=0,4 \text{ W/m}^2\text{K}$ można uzyskać izolacyjność termiczną drzwi nawet na poziomie $0,66 \text{ W/m}^2\text{K}$. Bardzo dobra energooszczędność systemu to nie tylko zasługa wielokomorowych profili, ale też progów, mającego doskonałe właściwości termoizolacyjne, uzyskane m.in. dzięki zastosowaniu przegród duotermicznych i zintegrowanego izolacyjnego klina termicznego wykonanego z „ciepłego” styropianu grafitowego o nazwie neopor. Podłoga przy drzwiach nie jest więc zimna!

Zamknięty profil o grubości ścianek zewnętrznych wynoszącej 3 mm (z maksymalnym odchyleniem zaledwie $\pm 0,2 \text{ mm}$), spełnia wymagania normy PN-EN 12608, które stawiane są profilom najwyższej jakości.

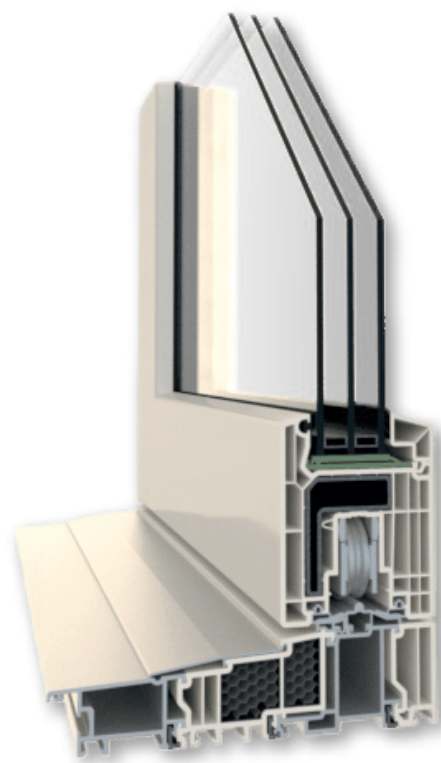

rama, skrzydło

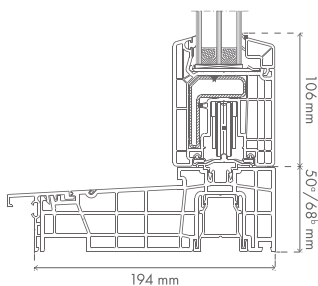

^a 55 mm dla progów: basic/standard/premium
^b 68 mm dla progów GU

połączenie skrzydła z częścią stałą

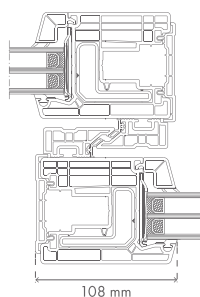

VEKASLIDE 82

SPECYFIKACJA TECHNICZNA

Głębokość zabudowy ramy	82 mm
Głębokość zabudowy skrzydła	82 mm
Maksymalna grubość oszklenia	52 mm
Ilość komór	6-7
System uszczelnienia	3 uszczelki
System wzmocnienia	stal
Dostępna stylistyka listew przyszybowych	classic
Współczynnik przenikania ciepła ramy	$U_f=1,1 \text{ W/m}^2\text{K}$
Standardowe szklenie	4le/18ar/4/18ar/4le $U_g=0,5 \text{ W/m}^2\text{K}$
Współczynnik przenikania ciepła okna referencyjnego przy standardowym szkleniu	$U_w=0,84 \text{ W/m}^2\text{K}$
Odporność na działanie wiatru	C4/B4
Wodoszczelność	9A
Przepuszczalność powietrza	Klasa 4

dostępny zgrzew
V-PERFECT



KOLOR PODSTAWOWY

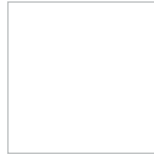

biały

KOLORY STANDARDOWE



winchester
struktura drewna



złoty dąb
struktura drewna



orzech
struktura drewna

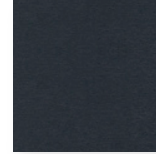

antracyt
struktura drewna

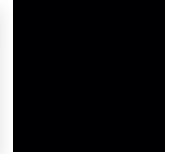

antracyt
struktura piasku

KOLORY DREWNOPODOBNE



dąb sheffield jasny
struktura drewna



dąb sheffield szary
struktura drewna



jasny dąb
struktura drewna



sosna górską
struktura drewna



oregon
struktura drewna



shogun-ac
struktura drewna



shogun-af
struktura drewna



shogun-ad
struktura drewna



daglezja
struktura drewna



daglezja cieniowana
struktura drewna

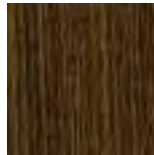

dąb rustykalny
struktura drewna



dąb bagienny
struktura drewna



siena
struktura drewna



siena-pn
struktura drewna



macore
struktura drewna



mahoń
struktura drewna



palisander
struktura drewna



brąz
struktura drewna

KOLORY RAL

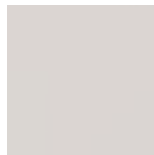

kremowo-biały
struktura drewna



kości słoniowa
struktura drewna



papiusowo-biały
struktura drewna



jasnoszary
struktura drewna

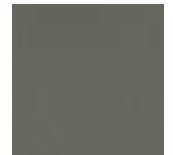

agatowo-szary
struktura drewna



srebrno-szary
struktura drewna



srebrno-szary
gładki



kwarcowo-szary
struktura drewna

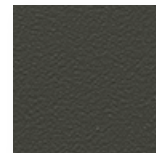

kwarcowo-szary
gładki



bazaltowo-szary
struktura drewna



bazaltowo-szary
gładki



łupkowo-szary
struktura drewna

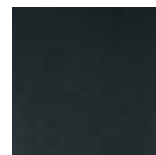

łupkowo-szary
gładki



ciemnoszary
struktura drewna



ciemnoszary
jedwab

KMT
STAL



KOLORY PROFILI

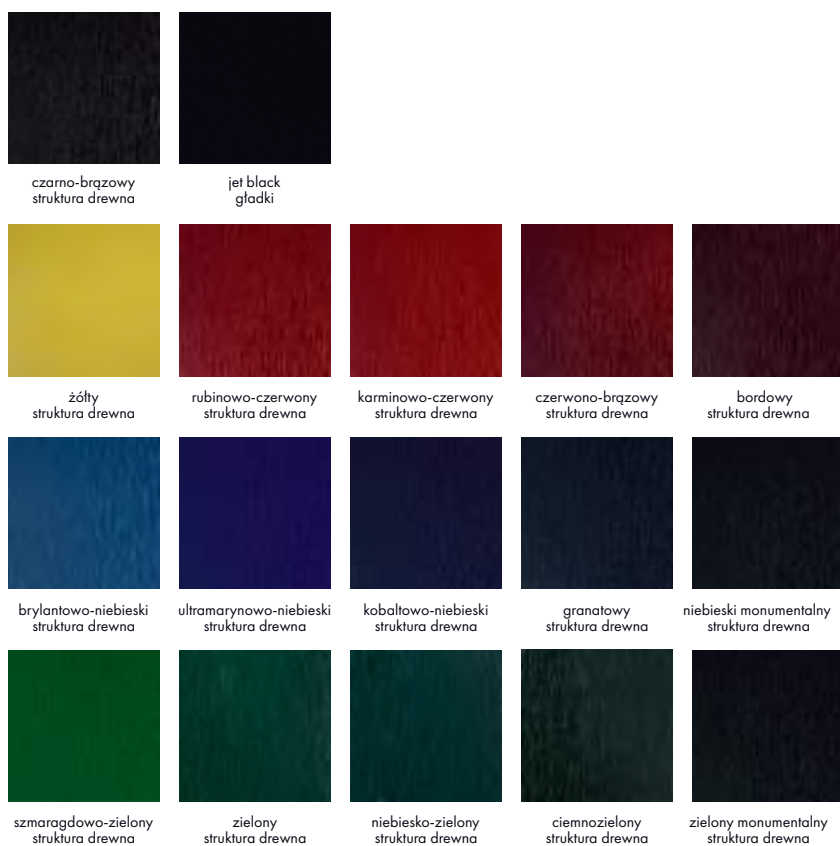

KOLORY PREMIUM

VEKA SPECTRAL



KOLORY METALICZNE



Kolory w katalogu mogą się różnić od rzeczywistych kolorów.
Dla bardziej realistycznego odwzorowania, należy korzystać z wzorników kolorów.



ROLETY NADSTAWNE

Atmosfera wnętrza to bardzo ważny element życia. Systemy rolet zewnętrznych Aluplast mogą być nie tylko dodatkową ochroną Państwa domów, ale niewątpliwie przyczynią się do stworzenia w ich wnętrzu niepowtarzalnego klimatu. W dobie budownictwa ze znaczącą liczbą przeszkleń w bryle konstrukcji archi-

tektonicznej, rolety zewnętrzne są istotnym elementem dodatkowego wyposażenia domu, oferującym szereg wymiernych korzyści: ochrona przed wahaniami temperatur, izolacja akustyczna, ochrona prywatności, kompatybilność oraz szerokie możliwości adaptacji.

RNK/B



RNK/E



CHARAKTERYSTYKA

Najnowocześniejsze rozwiązanie rolety nakładanej

Możliwość zastosowania zintegrowanej moskitiery, również po montażu i obróbce

Wyjątkowo prosty montaż oraz stabilna konstrukcja

Kompatybilność ze wszystkimi systemami profili Aluplast oraz innych producentów systemów okiennych z PVC, aluminium i drewna do głębokości ramy 90 mm

Dostępna w szerokiej palecie folii dekoracyjnych

CHARAKTERYSTYKA

Estetyczna pokrywa rewizyjna z funkcjonalnym zamkiem umieszczona od dołu skrzynki

Różne możliwości zabudowy rolety

Możliwość sterowania roletą za pomocą napędów elektrycznych lub manualnych

Konstrukcja systemu pozwalająca na wykonywanie zestawów rolet w jednej skrzynce

Trzy wysokości skrzynek rolety: 165 mm, 205 mm oraz 245 mm, o głębokości 255 mm

Możliwość zastosowania zintegrowanej moskitiery

ROLETY ADAPTACYJNE

Rolety adaptacyjne oparte są na bazie skrzynki roletowej wykonanej z aluminium, zakładanej na aluminiowe prowadnice, przymocowane najczęściej do muru lub do ramy okiennej. Dostęp serwisowy do wnętrza skrzynki zapewnia ruchoma klapa rewizyjna, usytuowana zawsze na zewnątrz pomieszczenia.

Skrzynka rolety nie jest izolowana wkładem termicznym i jest niewidoczna od wewnątrz pomieszczenia. Pancierz rolety jest widoczny od zewnątrz częścią wklęsłą odwrotnie jak w roletach nakładanych (wyjątek stanowi odmiana RAS z wersją montażu odwróconego do wnętrza).

RAS



RAR/R



CHARAKTERYSTYKA

Najpopularniejszy system rolet adaptacyjnych z blachy giętej

Konstrukcja w całości wykonana z aluminium (skrzynka, boki, prowadnice)

Przeznaczony do instalacji również w budynkach z zamontowanymi wcześniej oknami

Dostępne wielkości skrzynek: 125 mm, 137 mm, 150 mm, 165 mm, 180 mm, 205 mm

Możliwość zastosowania zintegrowanej moskitiery

CHARAKTERYSTYKA

System rolet adaptacyjnych z blachy giętej o zaokrąglonej rewizji

Konstrukcja w całości wykonana z aluminium (skrzynka, boki, prowadnice)

Przeznaczony do instalacji również w budynkach z zamontowanymi wcześniej oknami

Dostępne wielkości skrzynek: 137 mm, 165 mm, 180 mm, 205 mm

Możliwość zastosowania zintegrowanej moskitiery

ROLETY ADAPTACYJNE DO ZABUDOWY

Rolety Adaptacyjne Komfort Eko (RAK/E) to wariant rolet adaptacyjnych wyposażony w klapę rewizyjną prostą, otwierana od zewnątrz od dołu skrzynki oraz listwę podtynkową zewnętrzną, dająca możliwość zatynkowania skrzynki z zewnątrz od czola, dzięki czemu skrzynka staje się niewidoczna.

Wariant RAK/E występuje w czterech wysokościach 137 mm, 165 mm, 180 mm i 205 mm, z czego skrzynki o wysokościach 165 mm, 180 mm i 205 mm dostępne są również w wykonaniu z moskitierą rolowaną.



CHARAKTERYSTYKA

System rolet adaptacyjnych przeznaczony do zabudowy

Konstrukcja w całości wykonana z aluminium (skrzynka, boki, prowadnice)

Dostępne wielkości skrzynek: 137 mm, 165 mm, 180 mm, 205 mm

Możliwość zastosowania zintegrowanej moskitiery

KOLORYSTYKA

NADSTAWNE

RNK/B SKRZYŃKA I PROWADNICE PVC		RNK/E SKRZYŃKA I PROWADNICE PVC
biały	biały	brąz średni
mahoń	dąb specjalny	niebieski brylantowy
ciemny dąb	dąb naturalny	jasny szary
złoty dąb	mahoń	kremowy
orzech	ciemny dąb	brzoza
palisander	daglezcja	rosewood
szary	oregon III	szary antracytowy struktura piasku
czekolada	dąb rustykalny	szary bazaltowy
szary antracytowy struktura drewna	złoty dąb	aluminium szczotkowane
szary antracytowy struktura piasku	orzech	kwarcowo szary struktura piasku
czarny mat	walnuss terra	kremowo biały
DB 703	walnuss amaretto	czarno szary
winchester	ciemno zielony	czarny mat
kwarcowo szary	ciemno czerwony	sheffield oak light
	palisander	DB 703
	szary	papirusowo biały
	czekolada	betonowo szary
	szary antracytowy struktura drewna	sheffield oak brown
	stalowo niebieski	sheffield oak grey
	agatowo szary	winchester
	ciemno zielony	kwarcowo szary

ADAPTACYJNE

RAS SKRZYŃKA I PROWADNICE ALU	RAR SKRZYŃKA I PROWADNICE ALU
biały	biały
beżowy	brązowy
brązowy	ciemnobrązowy
ciemnobrązowy	srebrny
złoty dąb	szary
mahoń	szary antracyt
orzech	DOWOLNY KOLOR RAL
srebrny	
biel kremowa	
szary antracyt	
winchester	
DOWOLNY KOLOR RAL	

ADAPTACYJNE DO ZABUDOWY

RAK/E SKRZYŃKA I PROWADNICE ALU
surowy
biały
brązowy
ciemnobrązowy
ciemny dąb
złoty dąb
orzech
srebrny
szary
szary antracyt
winchester
DOWOLNY KOLOR RAL

WSPÓLNE DLA WSZYSTKICH TYPÓW

PANCERZ ALU			
biały	złoty dąb	bazaltowy szary	czerwony
beżowy	mahoń	kwarcowy szary	czarny
brązowy	orzech	betonowy szary	zieleń jodłowa
ciemnobrązowy	winchester	szare aluminium	żółty
wenge	jasny szary	biel kremowa	bordo
ultra biały	srebrny	zielony	kość słoniowa
jasne drewno	szary	szary antracyt	
ciemne drewno	ciemnobeżowy	niebieski	

VICTORY

Część chwytowa wykonana z aluminium

Dostępne w wariacie klasycznym, z przyciskiem i z kluczykiem

Dostępne w sześciu kolorach



VICTORY z przyciskiem



VICTORY z kluczykiem



DOSTĘPNE KOLORY



biały

brąz

srebrny

stare
złoto

tytan

antracyt



DUBLIN

Część chwytowa wykonana z aluminium

Dostępna w wykończeniu klasycznym (malowanie proszkowe) oraz wykończeniu nowoczesnym (anodowanie dostępne w dwóch wariantach: piaskowanym lub szczotkowanym)

Dostępne w wariantach klasycznym, z przyciskiem i z kluczykiem

Dostępne w sześciu kolorach



DUBLIN z przyciskiem

DUBLIN z kluczykiem



HOPPE SECUSTIC z przyciskiem



HOPPE SECUSTIC z kluczykiem



HOPPE SECUSTIC

Część chwytowa wykonana z aluminium

Wyprofilowana i wygodna część chwytowa, zapewniająca ergonomię otwierania

Dostępne w wariantach klasycznym, z przyciskiem i z kluczykiem

Dostępne w sześciu kolorach

SWING

Część chwytowa wykonana z aluminium

Wyprofilowana i wygodna część chwytowa, zapewniająca ergonomię otwierania

Dostępne w sześciu kolorach



CIEPŁE RAMKI

Ciepłe ramki dystansowe redukują straty ciepła na krawędziach szyb zespolonych i poprawiają wartość współczynnika przenikania ciepła U_w dla całego okna o 0,1 - 0,2 W/m²K.

Zbudowane są z profilu wykonanego z tworzywa sztucznego, połączonego z cienką blachą ze stali szlachetnej.

Zastosowane tworzywo sztuczne charakteryzuje się bardzo niskim współczynnikiem przewodzenia ciepła, co pozwala redukować straty ciepła na brzegach szyby zespolonej, zaś stal szlachetna wzmacnia ramkę dystansową i podnosi szczelność szyby zespolonej.

Zmniejszają ryzyko kondensacji pary wodnej na obrzeżach szyb od środka pomieszczenia.

Ramki dystansowe dostępne są w różnych szerokościach i kolorach co zapewnia dużą elastyczność projektową.



CIEPŁA RAMKA KOMPOZYTOWA



niskie straty ciepła
PSI 0,038

RAMKA STANDARDOWA ALUMINIOWA



wysokie straty ciepła
PSI 0,066



DOSTĘPNE KOLORY

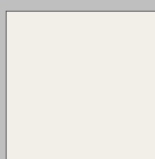

RAL 9016
biały



RAL 7035
jasny szary



RAL 7040
ciemny szary



RAL 8003
jasny brąz



RAL 8016
ciemny brąz

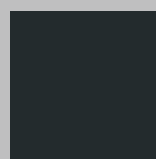

RAL 9004
czarny



ProPilot to najnowszy kompaktowy system okuć Winkhaus, przeznaczony do okien prostokątnych, uchylno-rozwieranych i rozwieranych z PCV. Umożliwia także produkcję okien dwuskrzydłowych z ruchomym słupkiem. ProPilot gwarantuje niezawodne funkcjonowanie okna. Nowe okucie zostało zbadane na zgodność z normą europejską DIN EN 13126-8 (badania wytrzymałościowe okuć uchylno-rozwieranych i rozwieranych) oraz DIN EN 1191 (badania wytrzymałościowe okien i drzwi). Poddano je także badaniom według systemu jakości QM 328 Instytutu IFT Rosenheim. Badania potwierdziły parametry wytrzymałościowe, wysoką jakość i trwałość okucia.

System ryglowania

- Regulacja docisku skrzydła do ościeżnicy +/- 0,8 mm
- Luz wrębowy od 9,5 mm do 15 mm
- Tylko jeden rodzaj zaczepów
- Ryglowanie w uchylenie połączone z podnośnikiem skrzydła
- Tylko jeden zaczep uchylny do okien jedno- i dwuskrzydłowych

Zawiasowanie

- Regulacja boczna skrzydła + 3 mm / - 2 mm
- Symetryczny układ otworów zawiasu ramowego i zawiasu rozwórki
- Dopuszczalny ciężar skrzydła 100 kg

Elementy dodatkowe

- Zatrzask balkonowy, blokada obrotu klamki i mikrowentylacja - możliwość zamontowania w już użytkowanym oknie
- Osłony zawiasów w kolorze białym i brązowym

Winkhaus ProPilot

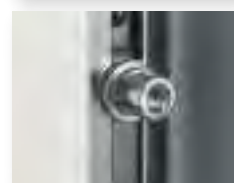
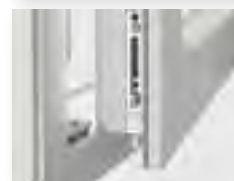
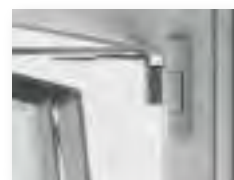

Winkhaus ActivPilot Concept

System ActivPilot firmy Winkhaus łączy w sobie wiele innowacyjnych, praktycznych rozwiązań, które w przyszłości z pewnością staną się standardem. Nowy system powstał na bazie sprawdzonego okucia autoPilot. Chociaż zachowuje największe atuty poprzedniej generacji okuć, jak zabezpieczenie trzpienia zawiasu rozwórki, wspomaganie zamykania skrzydła z pozycji uchylnej, kształtowo-siłowe połączenie elementów to jednak rozwiązania te uległy znacznym modyfikacjom. ActivPilot jest systemem modułowym o przejrzystej strukturze i znacznie zredukowanej ilości elementów w porównaniu do poprzednich rozwiązań. Okucie ActivPilot jest przystosowane zarówno do montażu ręcznego jak i automatycznego. Wszystkie zasuwnice i narożniki produkowane są w wersji zatrzaskiwanej we wrębie okuciowym. Nowy system poprzez swoją elastyczność daje producentowi możliwość reagowania na praktycznie każde życzenie klienta. Atrakcyjne funkcje dodatkowe, nowy system ryglowania i możliwość łatwej zmiany standardu bezpieczeństwa to ważne argumenty dla nabywcy okien. Nowoczesny design dodatkowo podkreśla wysoką jakość i walory użytkowe produktu.

System ryglowania

Podstawą nowego systemu ryglowania jest ośmiokątny grzybek mimośrodowy. Współpracuje zarówno z zaczepami standardowymi jak i antywłamaniowymi i pozwala na łatwą regulację docisku skrzydła do ościeżnicy. To rozwiązanie unikalne na rynku.

Design

Nowy system łączy funkcjonalność z estetyką. Akcenty podkreślające wysoką jakość i innowacyjność produktu pojawiają się na częściach ramowych okucia a także na skrzydle. Kształt zaczepów i zawiasów ułatwia czyszczenie i pielęgnację okien.

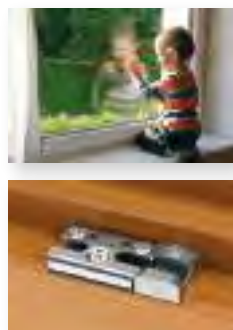

Winkhaus ActivPilot Tilt-First

Pomysłowość i niepojęta chęć poznawania świata sprawia, że nasi milusińscy narażeni są na niebezpieczeństwo. Często tak się dzieje, gdy ich poznawcze zabawy odbywają się w pobliżu okien.

Zmiana kolejności otwierania okna (najpierw uchył) to skuteczne zabezpieczenie dzieci przed nieszczęśliwym wypadkiem. W specjalnej wersji okucia ActivPilot Tilt First (uchył przed otwarciem) obrót klamki powoduje uchylenie skrzydła, a dopiero po przekręceniu klamki do pionu uruchamia się funkcja pełnego otwarcia okna. Dodatkowym zabezpieczeniem jest specjalna klamka zablokowana wkładką patentową z kluczykiem. Dzięki temu rozwiązaniu można otworzyć okno dopiero po przekręceniu kluczyka.

Okna bezpieczne dla dzieci

Okucie w wersji TiltFirst jest dostępne w wersji z regulowaną i stałą wysokością klamki. Pasuje do wszystkich systemów profili popularnych na rynku. Okna z okuciami TiltFirst polecane są dla szkół i przedszkoli, hoteli a także domów jedno- i wielorodzinnych.

Moda na duże przeszklenia i wąskie profile, zwiększone zainteresowanie oknami o podwyższonej energooszczędności i dźwiękochłonności to najnowsze tendencje w budownictwie. Do takich rozwiązań potrzebne są wyjątkowo wytrzymałe okucia, zwłaszcza gdy okna wyposażone są w potrójne pakiety szybowe. ActivPilot Select stwarza nowe pole do działania projektantom i producentom okien. Najnowsze okucie uchylno-rozwierane firmy Winkhaus, całkowicie ukryte w luzie wrębowym, pozwala konstruować okna o powierzchni skrzydła 3 m kw. i wadze 150 kg.

Okucia w tej klasie wagowej i do tego całkowicie ukryte w luzie wrębowym są bardzo trudne do skonstruowania. ActivPilot Select to jedyne takie rozwiązanie na rynku. Wysoka wytrzymałość nowego systemu polega na opatentowanym pomysle inżynierów Winkhaus - specjalnej konstrukcji dolnego zawiasu. Rozwiązanie to gwarantuje wysoką stabilność, prosty montaż i łatwość użytkowania.

System okuć uchylno-rozwieranych ActivPilot Select ma budowę modułową i jest podzielony na 2 klasy wagowe. Okucie standardowe jest przystosowane do okien o maksymalnym ciężarze skrzydła 100 kg. Poprzez zastosowanie tylko dwóch dodatkowych elementów: szyny zawiasu skrzydła i adaptera uzyskujemy okucie przystosowane do skrzydeł o ciężarze 150 kg.

Dodatkowe elementy powodują inny rozkład sił działających na okucie; przeniesienie ciężaru skrzydła na dolne naroże ościeżnicy. Dzięki temu rozwiązaniu można wyposażyć w bardziej wytrzymałe okucie także okna już zamontowane, jeśli na przykład użytkownik zdecyduje się na wymianę szyby na cięższą - o lepszych parametrach izolacyjnych.

Okna z okuciem Select można projektować zgodnie z indywidualnymi upodobaniami odbiorcy. Montowane w luzie wrębowym zawiasy nie są widoczne, dlatego dozwolone są wszystkie kolory i faktury stolarki.

Winkhaus ActivPilot Select

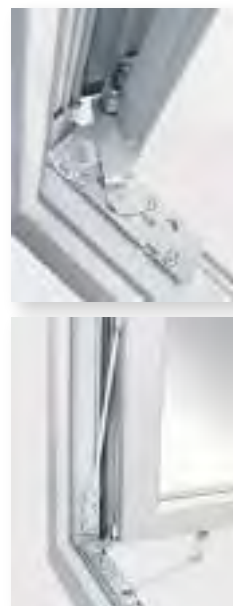



W takich pomieszczeniach jak łazienka, kuchnia czy sypialnia powstaje bardzo dużo wilgoci, której należy regularnie pozbywać się z mieszkania. W przeciwnym razie na ścianach tworzy się wilgoć i grzyb - nie tylko uszkadzają one ściany, ale przede wszystkim szkodzą naszemu zdrowiu. Problem ten pomaga rozwiązać okucie activPilot Comfort firmy Winkhaus, umożliwiające efektywne wietrzenie przez 6-milimetrową szczelinę między skrzydłem a ramą okna. Zapewnia ona stały dopływ świeżego powietrza i zdrowy klimat w pomieszczeniach.

W zimnych porach roku wietrzenie pomieszczeń powoduje znaczne straty energii. Okucie activPilot Comfort pozwala minimalizować te straty, dzięki wymianie powietrza, zgodnej z prawami fizyki. Gdy skrzydło jest odsunięte od ramy o ok. 6 mm, zużyte nagrzane powietrze uchodzi górną, a zimne powietrze napływa dołem i powoli równomiernie rozchodzi się po całym pomieszczeniu. Podczas wietrzenia szczelinowego nie dochodzi do wychłodzenia pomieszczenia i straty energii są znacznie mniejsze niż w przypadku okna uchylonego.

Nowy sposób wietrzenia eliminuje przeciągi i zatraskujące się okna, także podczas deszczu korzystamy z jego zalet. W pozycji uchylnej nawet przy niezbyt intensywnych opadach woda może dostać się do wnętrza, a w przypadku wietrzenia szczelinowego okno daje dużo większą ochronę przed deszczem. Jest także lepszą barierą przed hałasem niż okno uchylone.

Winkhaus ActivPilot Comfort



Winkhaus ActivPilot Control

To pierwsze takie rozwiązanie w dziedzinie monitoringu okien, opatentowane przez firmę Winkhaus. Polega na zastąpieniu zaczepu kontaktowego czujnikiem zamknięcia sterowanym falami radiowymi. Transponder (nadajnik), montowany na skrzydle, współpracuje z czujnikiem (odbiorcą), znajdującym się na ramie okna. Transmisja danych pomiędzy skrzydłem a ramą odbywa się bezdotykowo, specjalnym kodem, który gwarantuje bardzo wysoki poziom bezpieczeństwa. Przy zamykaniu i ryglowaniu skrzydła czujnik "rozpoznaje" transponder i przekazuje potwierdzenie identyfikacji do centrali alarmowej. Jeśli do odbiorcy zbliży się "obcy" nadajnik, system natychmiast to rozpozna i włączy się alarm.

Okucie Control w technologii RFID to kolejny wariant opracowany w ramach nowego systemu activPilot. W tym rozwiązaniu montażysta ma większą swobodę działania niż dotychczas - nowe elementy dodatkowe pozwalają bowiem na zamontowanie zaczepów kontaktowych niemal w każdym miejscu na ramie okna.



Winkhaus ActivPilot Giant

Okucie uchylno-rozwierane do okien o dużych rozmiarach. ActivPilot Giant to okucie uchylno-rozwierane do dużych i ciężkich okien i drzwi balkonowych z PCV, drewna i aluminium. To wytrzymałe i stabilne rozwiązanie łączy maksymalną nośność z niewielkimi wymaganiami montażowymi oraz wyjątkową estetyką.

Nowoczesne okna pełnią coraz więcej funkcji. Nie tylko doświetlają wnętrza, ale także chronią przed hałasem, zabezpieczają przed włamaniem i stratami energii. Funkcje te powodują, że ciężar skrzydła okiennego wzrasta, ponieważ szyby o podwyższonych parametrach funkcjonalnych są znacznie cięższe. Stąd bierze się konieczność tworzenia specjalnych, bardzo wytrzymałych okuć.



SYSTEMY OKIENNO- -DRZWIOWE



MB-45

MB-45 jest nowoczesnym systemem aluminiowym, służącym do wykonywania niewymagających izolacji termicznej elementów architektonicznej zabudowy wewnętrznej i zewnętrznej, np.: różnych typów ścianek działowych, okien, drzwi, w tym drzwi przesuwanych ręcznie i automatycznie, drzwi wahadłowych, wiatrołapów, witryn, boksów kasowych, gablot, konstrukcji przestrzennych.

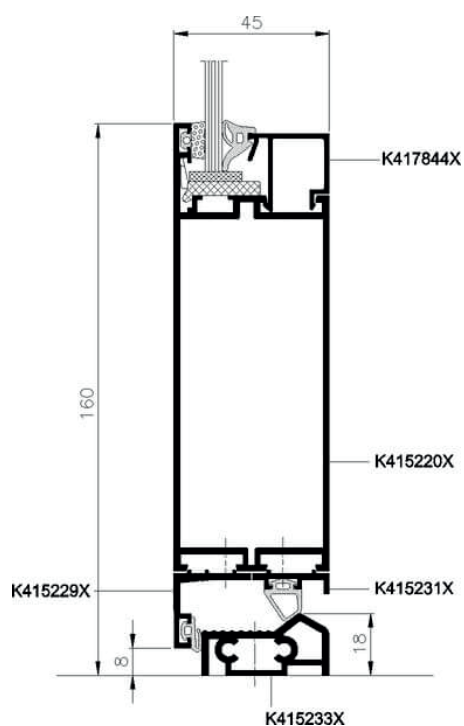

- lekka i mocna konstrukcja
- głębokość konstrukcyjna 45 mm zakres wypełnień 2–25 mm (dedykowane szyby hartowane 8, 10 i 12 mm)
 - różne typy konstrukcji: ścianki działowe, okna, drzwi, w tym drzwi przesuwanych ręcznie i automatycznie, drzwi wahadłowe, wiatrołapy itp.
 - uszczelki przyszybowe montowane w sposób ciągły, bez przycinania w narożach
 - możliwa jest zmiana aranżacji wnętrza
 - system dostosowany do typowych okuć wielu firm np. Aluprof, WSS



MB-70

MB-70 jest nowoczesnym systemem aluminiowym, służącym do wykonywania wymagających izolacji termicznej i akustycznej elementów architektonicznej zabudowy zewnętrznej, np.: różnych typów okien, drzwi, wiatrołapów, witryn, konstrukcji przestrzennych.

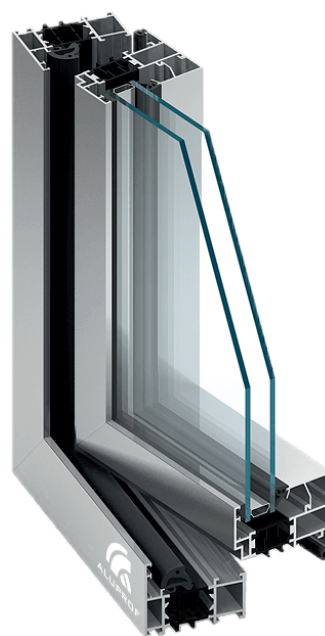

- budowa trójkomorowa, o głębokości konstrukcyjnej: 70 mm (ościeżnica), 79 mm (skrzydło), a odpowiednio dla drzwi: 70 mm i 70 mm
- możliwość wykonania okien otwieranych do wewnątrz lub na zewnątrz, drzwi z tzw. bezpiecznym przemykiem oraz większych konstrukcji witrynowych
- możliwość stosowania wielu rodzajów okuć rozwieranych, uchylnych, uchylnorozwieranych, uchylno-przesuwanych oraz konstrukcji harmonijkowych
- smukła i wytrzymała konstrukcja, z efektem zlicowanej powierzchni
- niski współczynnik przenikania U, dzięki zastosowaniu specjalnych przekładek termicznych i uszczelek

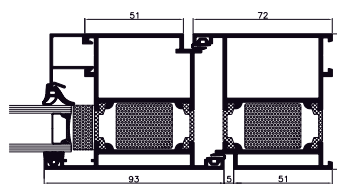

przekrój przez drzwi
MB-70 HI

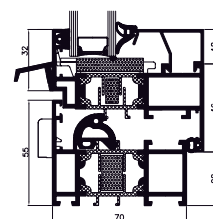

przekrój przez okno
MB-70 HI



KMT
STAL

ALUPROF

SYSTEMY OKIENNO-DRZWIOWE



MB-79 N

MB-79N to najnowocześniejszy w ofercie Aluprof, ekonomiczny system okiennno-drzwiowy. Został wprowadzony z myślą o spełnieniu podwyższonych wymagań izolacyjności termicznej. Służy on do wykonywania konstrukcji, wśród których znajdują się: okna stałe, rozwierane, uchylne, uchylno-rozwierane, uchylno-przesuwne, a także drzwi zewnętrzne jedno- i dwuskrzydłowe oraz rozwiązania witrynowe z drzwiami.

NOWOŚĆ!



MB-70N E

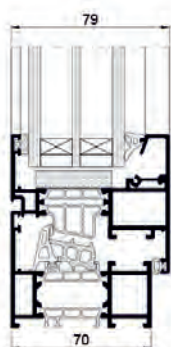

MB-70N ST

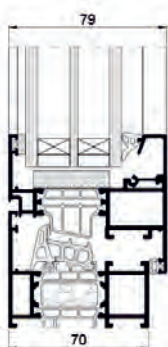

MB-70N SI

FUNKCJONALNOŚĆ I ESTETYKA:

- profile o głębokości 79 mm (skrzydło okienne) oraz 70 mm (ościeżnica oraz skrzydło drzwi)
- przekładki termiczne z innowacyjnego materiału o nowym kształcie, pozwalające na zastosowanie uszczelki w strefie izolacji profili zarówno w oknach, jak i w drzwiach
- konstrukcja spełniająca wymagania Warunków Technicznych od 2021 r. dla okien ($0,9 \text{ W}/(\text{m}^2\text{K})$) i drzwi ($1,3 \text{ W}/(\text{m}^2\text{K})$)
- izolacyjność termiczna: U_w od $0,64 \text{ W}/(\text{m}^2\text{K})$, U_f od $0,83 \text{ W}/(\text{m}^2\text{K})$
- bardzo dobra kinematyka, co pozwala na budowę wąskich okien otwieranych oraz drzwi
- profile skrzydeł drzwi posiadają dylatację, co eliminuje naprężenia termiczne podczas ich eksploatacji
- możliwość stosowania niewidocznych zawiasów



MB-86

System okienny-drzwiowy **MB-86** to produkt o bardzo dobrych parametrach, dający możliwość zaspokojenia różnorodnych potrzeb użytkowników. Konstrukcja jego kształtowników posiada 3 warianty wykonania w zależności od wymagań oszczędności energii cieplnej: ST, SI i AERO.

To pierwszy w świecie system aluminiowych okien i drzwi, w którym zastosowany został Aerożel - materiał o doskonałej izolacyjności termicznej. Do zalet systemu MB-86 należy także wysoka wytrzymałość profili, umożliwiającą wykonywanie konstrukcji o dużych gabarytach i ciężarze.



	PRZEKRÓJ OKNA OTWIERANEGO	PRZEKRÓJ DRZWI
MB-86 ST		
MB-86 SI		
MB-86 AERO		



SYSTEMY OKIENNO-DRZWIOWE

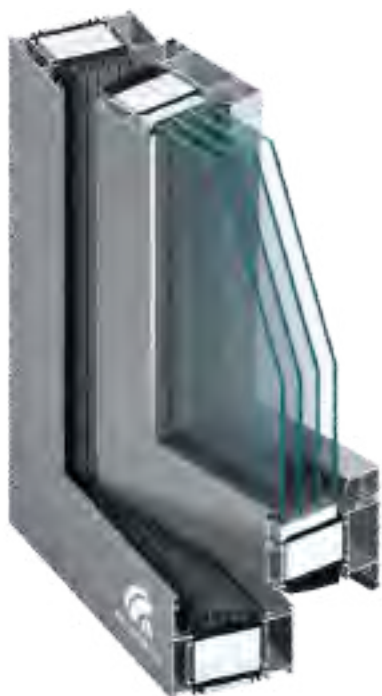

MB-104 PASSIVE

System okiennno-drzwiowy z przegrodą termiczną **MB-104 Passive**, o najwyższej izolacyjności termicznej, spełnia wszelkie wymagania stawiane elementom stosowanym w budownictwie pasywnym.

System ten służy do wykonywania elementów architektonicznej zabudowy zewnętrznej, np.: różnych typów okien, drzwi, wiatrołapów, witryn i konstrukcji przestrzennych, które cechuje, poza doskonałą izolacją termiczną, również bardzo dobra izolacja akustyczna, szczelność na wodę i powietrze oraz wysoka wytrzymałość konstrukcji.

	PRZEKRÓJ OKNA OTWIERANEGO	PRZEKRÓJ DRZWI
MB-104 Passive SI		
MB-104 Passive AERO		



System przeznaczony jest do konstruowania i wykonywania lekkich ścian ostonowych - płaskich typu zawieszanego i wypełniającego oraz dachów, świetlików i innych konstrukcji.

Kształt słupów i rygli pozwala budować estetyczne fasady z widocznymi wąskimi liniami podziału, zapewniając jednocześnie trwałość i wytrzymałość konstrukcji. Kształty profili umożliwiają taki dobór profili słupów i rygli, który daje efekt zlicowania powierzchni słupów i rygli od strony wewnętrznej fasady. Dzięki temu zabudowa przeszklenia może stanowić jednolitą w widoku kratownicę. Ułatwia to jednocześnie estetyczne i dokładne połączenia z innymi elementami zabudowy: ściankami wewnętrznymi i podwieszanymi sufitami.

Cechy charakterystyczne systemu MB-SR50N to także duży zakres profili słupów (od 65 mm do 325 mm) i rygli (od 5 mm do 189,5 mm) oraz nowoczesne rozwiązania akcesoriów i łączników. Pozwalają one na uzyskanie zwiększonych zakresów przenoszonych obciążeń – wypełnienie modułu stałego fasady może mieć ciężar do 1100 kg.

System MB-SR50N daje znaczną swobodę w projektowaniu punktów mocowania fasady, szeroki zakres szklenia umożliwia także stosowanie szkła wielkogabarytowego oraz szyby zespolonych dwukomorowych.

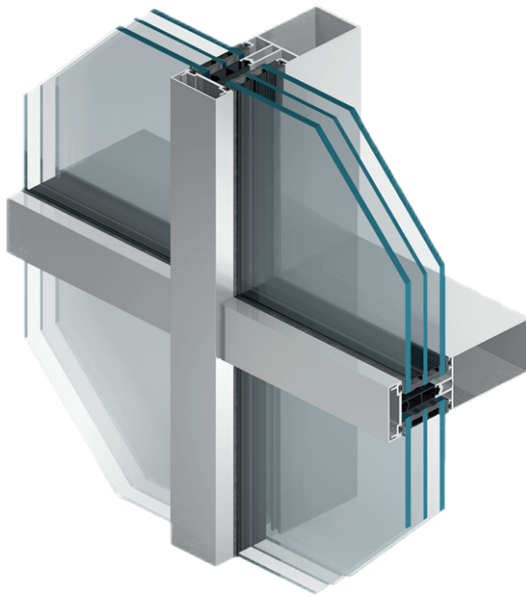

MB-SR50N

System **MB-SR50N** przeznaczony jest do konstruowania i wykonywania lekkich ścian osłonowych - płaskich typu zawieszanego i wypełniającego oraz dachów, świetlików i innych konstrukcji.

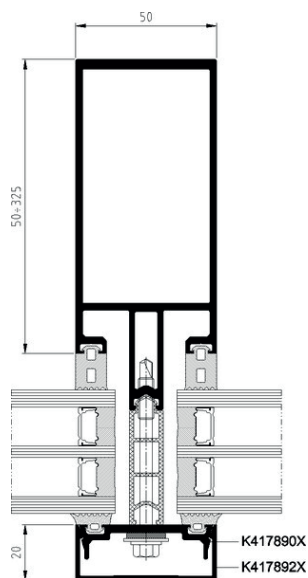

przekrój przez słup MB-SR50N

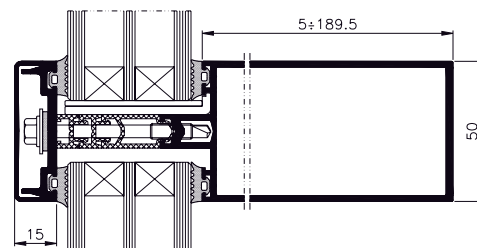

przekrój przez rygiel MB-SR50N

SYSTEM ŚCIANEK DZIAŁOWYCH



MB-45 OFFICE

System stałych oraz wyposażonych w drzwi ścian działowych **MB-45 OFFICE** służy do wykonywania wewnętrznych przegród, których cechą charakterystyczną jest to, że elementem nośnym konstrukcji może być szyba hartowana.

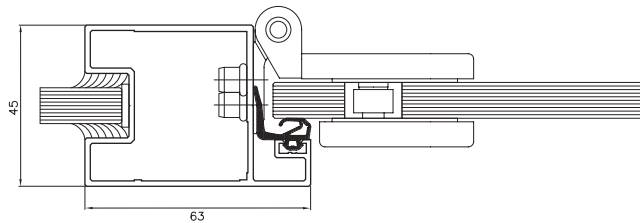

Przekrój słupka i poprzeczki górnej drzwi

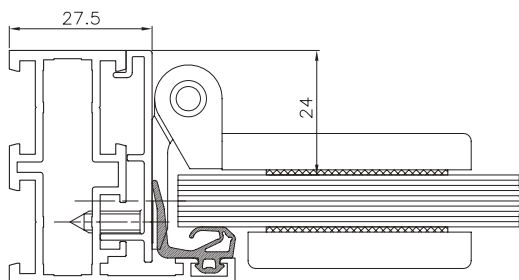

Przekrój boczny drzwi

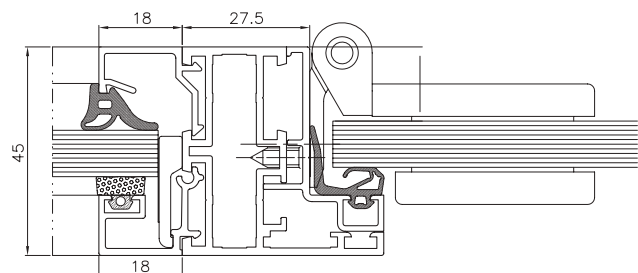

Przekrój słupka drzwi



Z względu na uniwersalność i duże możliwości w zakresie zabudowy wysokich pomieszczeń system MB-45 OFFICE dedykowany jest do konstruowania lekkich, a zarazem solidnych ścianek w pomieszczeniach konferencyjnych i biurowych z wyraźnie zaznaczonymi drzwiami. Z elementów tego systemu można wykonać ścianki stałe oraz całoszklane skrzydła drzwi (rozwierane i wahadłowe).

Głębokość konstrukcyjna profili wynosi 45 mm, czyli jest identyczna jak głębokość wszystkich kształtowników ościeżnic i słupków bazowego systemu MB-45. Oba te rozwiązania są w pełni kompatybilne, dzięki czemu można niemal dowolnie łączyć profile obu systemów. System MB-45 OFFICE oparty jest na kilku profilach bazowych, które po dokręceniu odpowiednich profili adaptacyjnych

mogą pełnić funkcję ościeżnicy okna, ościeżnicy drzwi, poprzeczki lub słupka. Można w nim stosować zawiasy, zamki i samozamykacze firm Aluprof, Geze i WSS. Funkcjonalność tej wersji systemu MB-45 pozwala na zmianę aranżacji wnętrza poprzez demontaż połączeń i ponowny ich montaż zmieniając np. kąt zabudowy lub jej funkcje.

W konstrukcji MB-45 OFFICE istnieje możliwość stosowania różnego typu wypełnień oraz szyb: zarówno pojedynczych jak i zespolonych, o grubościach w zakresie 2 – 25 mm. Do tego systemu dedykowane są szczególnie wielkogabarytowe szyby hartowane o grubościach 8, 10 i 12 mm. Są one montowane za pomocą listew i uszczelek przyszybowych.

MB-60E EI

System **MB-60E EI** służy do wykonywania wewnętrznych lub zewnętrznych drzwi przeciwpożarowych jedno- i dwuskrzydłowych. System ten umożliwia także wykonanie tzw. okien technicznych oraz przeciwpożarowych ścian działowych.

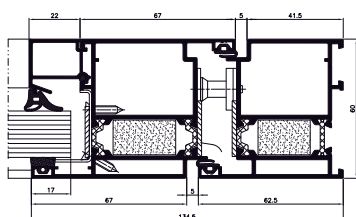

przekrój przez drzwi EI30

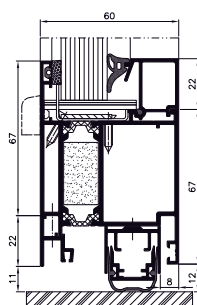

przekrój przez drzwi EI30

FUNKcjONALNOŚĆ I ESTETYKA

- system przeciwpożarowy na bazie MB-60E - możliwość stosowania wspólnych elementów
- zakres produktowy: drzwi 1 i 2-skrzydłowe, drzwi z doświetlami i ścianki.
- konstrukcje w klasach EI15, EI30
- system umożliwia zaszklenie wszystkich typowych szyb ognioodpornych różnych klas od 5 do 41 mm
- głębokość konstrukcyjna kształtowników wynosi: 60 mm
- szklenie listwami przyszybowymi od strony wewnętrznej.



KMT
STAL

ALUPROF

STOLARKA PRZECIWPÓŻAROWA



MB-78EI

System **MB-78EI** służy do wykonywania wewnętrznych lub zewnętrznych przegród przeciwpożarowych z drzwiami jedno- i dwuskrzydłowymi o klasie odporności ogniowej EI 15, EI 30, EI 45, EI 60 lub EI 90, według normy PN-EN 13501-2:2010. Liczne badania i obliczenia dowiodły także, że wykonane z tego systemu wyroby posiadają bardzo dobrą izolacyjność termiczną (U_f od 1,60 W/(m²K)) i akustyczną (do 40 dB).

- drzwi przymykowe 1- lub 2-skrzydłowe o wysokości do 2,5 m lub automatyczne drzwi przesuwne MB-78EI DPA o wysokości do 2,45 m
- ścianki stałe i przegrody z drzwiami o wysokości do 4 m
- ścianki bezszprosowe o wysokości do 3,6 m
- możliwość stosowania przewiązek skośnych oraz gięcia profili i budowy konstrukcji łukowych

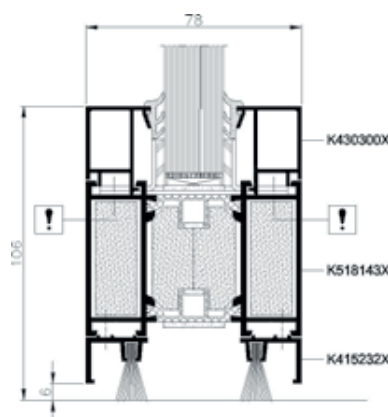

przekrój dolny drzwi bez progów

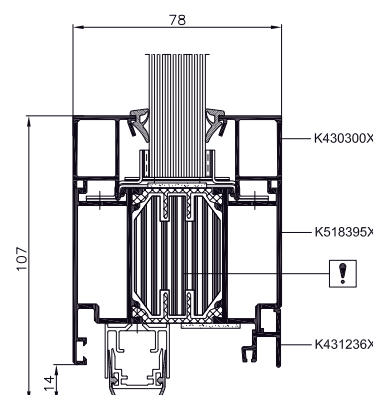

przekrój przez ościeżnicę i skrzydło drzwi z uszczelką opadającą



KOLORY PROFILI

KOLORY STANDARDOWE



RAL 7016



RAL 7021



RAL 7024



RAL 7035



RAL 7043



RAL 8019



RAL 9005



RAL 9006



RAL 9007



RAL 9016

RODZAJE WYKONANIA



standardowy matowy

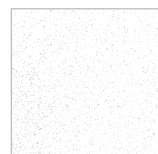

struktura piasku



polysk



**na zamówienie
dostępne wszystkie
kolory z palety RAL**



**KMT EXCLUSIVE
DRZWI PANELOWE**

Drzwi panelowe KMT to propozycja dla najbardziej wymagających klientów.

Biorąc pod uwagę bogate wzornictwo i zastosowane nowoczesne rozwiązania techniczne mogą być nie tylko funkcjonalnym i trwałym wejściem do domu, ale także jego wizytówką i ozdobą. Konstrukcja bazuje na systemach termoizolowanych kształtowników aluminiowych Aluprof MB-86 oraz Aluprof MB-104 Passive jednego z wiodących dostawców systemów aluminiowych.

EXCLUSIVE



WYMIARY

głębokość ramy	77 mm
głębokość skrzydła	77 mm
głębokość panelu	77 mm

WYPOSAŻENIE

próg aluminiowy <small>z przegrodą techniczną</small>	tak
typ zawiasów	rolkowe
pochwył jednostronny	350 - 1800 mm
klamka jednostronna	tak
zasuwnica	trzy punktowa
wkładka	kl. C

EXCLUSIVE PLUS



WYMIARY

głębokość ramy	95 mm
głębokość skrzydła	95 mm
głębokość panelu	95 mm

WYPOSAŻENIE

próg aluminiowy <small>z przegrodą techniczną</small>	tak
typ zawiasów	kryte
pochwył jednostronny	350 - 1800 mm
klamka jednostronna	tak
zasuwnica	trzy punktowa
wkładka	kl. C

KMT EXCLUSIVE

PRZYKŁADOWE WZORY

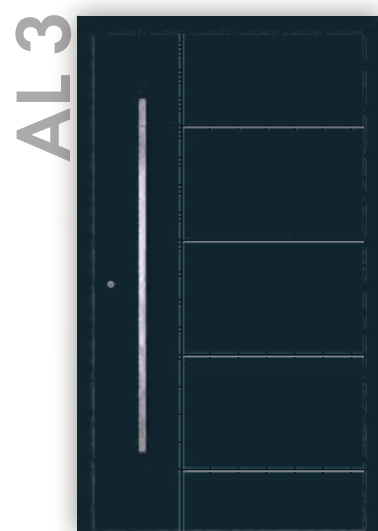
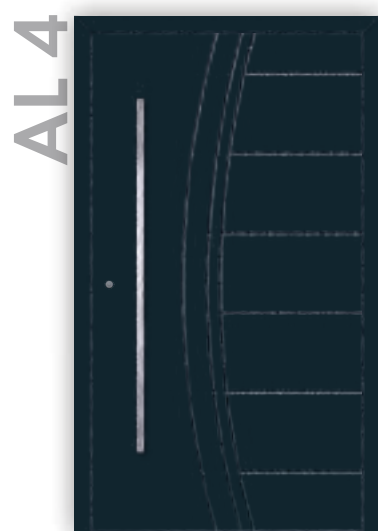
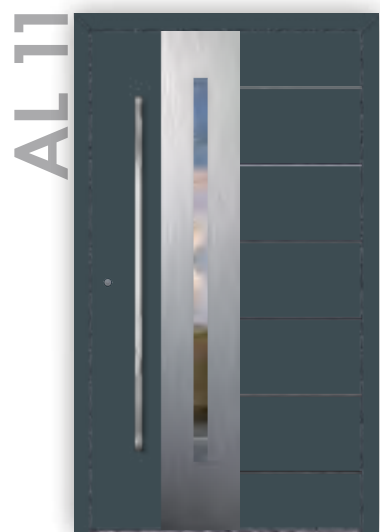

Wszystkie wzory dostępne w katalogu "Drzwi aluminiowe EXCLUSIVE"

AL 17



AL 30

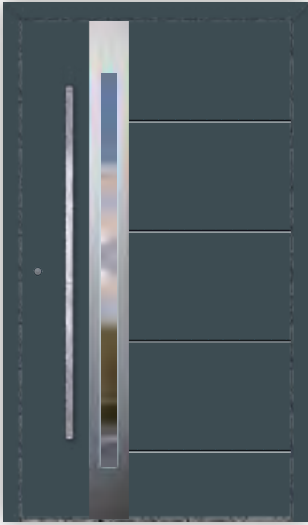

AL 32

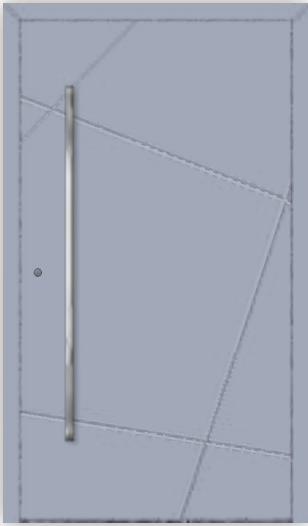

AL 18

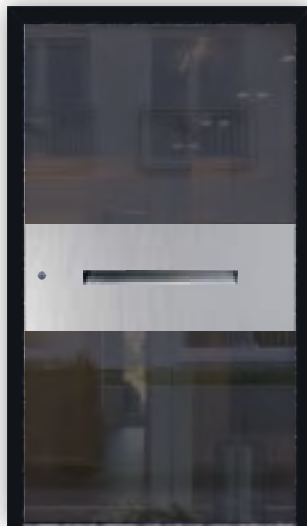

AL 33



AL 34



Poznaj naszą szeroką ofertę!

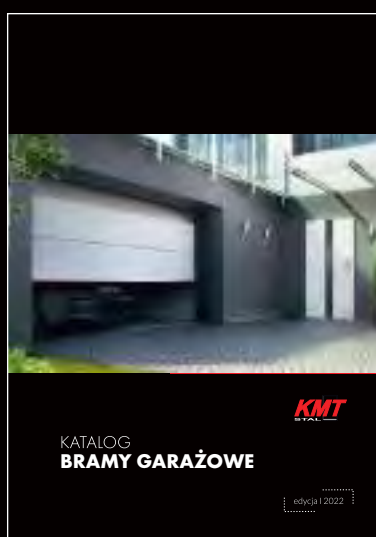
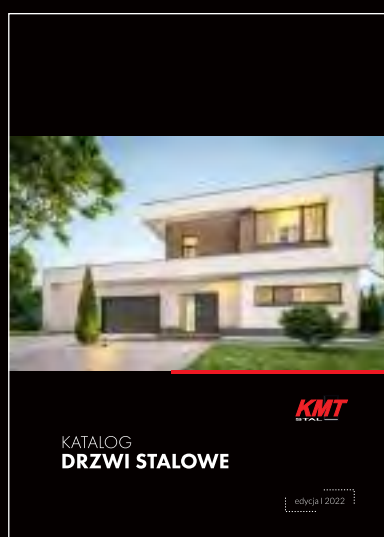
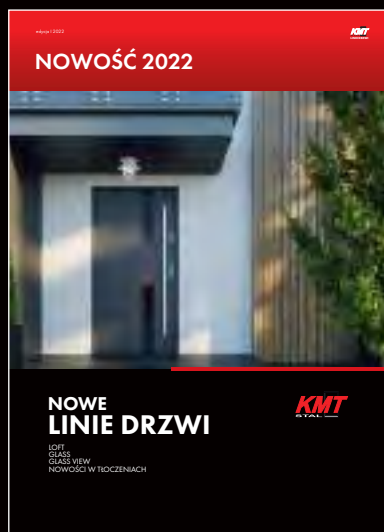

producent

TERMA sp.j.



ul. Poznańska 42A
76-200 Słupsk



(0 59) 841 44 34
(0 59) 841 32 68



terma@terma.pl

www.kmt.com.pl